

# Hydros

PODNOŚNIKI DWUKOLUMNOWE ELEKTRO-HYDRAULICZNE

**HYDROS 70.32/ 3200 kg (CE)**  
**HYDROS 70.32K / 3200 kg (CE)**  
**HYDROS 70.40 EX / 4000 kg (ALI)**  
**HYDROS 70.40 KEX / 4000 kg (ALI)**

Trzy-stopniowe krótkie ramiona i dwustopniowe długie ramiona zapewniają asymetryczne podnoszenie samochodów dostawczych i pojazdów terenowych.

Wersja specjalna

	H1	H2
VAR 3725	1870	3725(3625)
VAR 3975	2005	3975(3875)
STANDARD	2005	4065(4165)
VAR 5000	2005	5000(4900)

**HYDROS 70.32 / 70.32K / 70.32R / 70.40EX / 70.40REX**

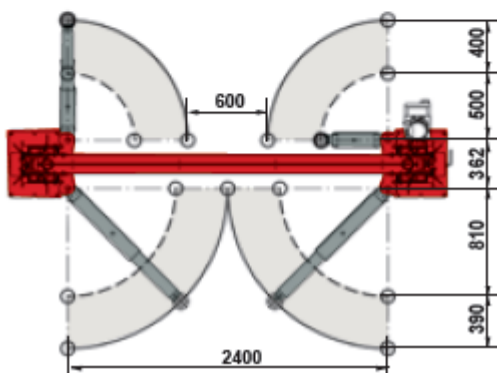
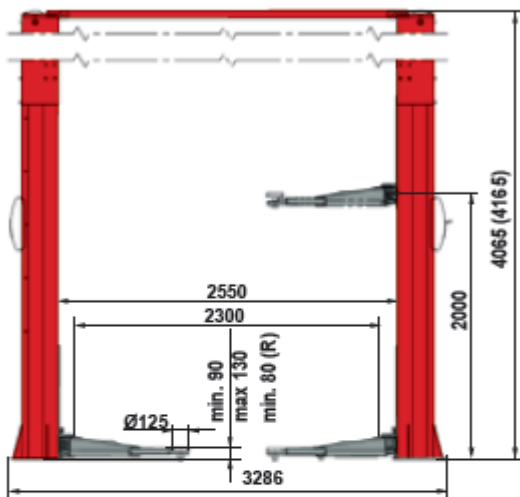

Ramiona przystosowane do szybko wymiennych nadstawek do busów

**HYDROS 70.32 R / 3200 kg (CE)**  
**HYDROS 70.40REX / 4000 kg (ALI)**

Dodatkowe ramiona długie, profile, równoległe do podłogi. Podwójne poduszki z min. wysokość 80 mm.

70.32

70.40

70.42

70.45

70.50

70.55

**HYDROS 70.42K / 4200 kg (CE)**  
**HYDROS 70.45KEX / 4500 kg (ALI)**  
**HYDROS 70.50K / 5000 kg**

Trzy-stopniowe krótkie ramiona i dwustopniowe długie ramiona zapewniają asymetryczne podnoszenie samochodów dostawczych i pojazdów terenowych

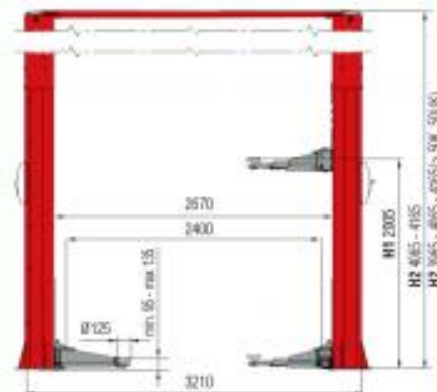

HYDROS 70.42K - 70.45KEX - 70.50K

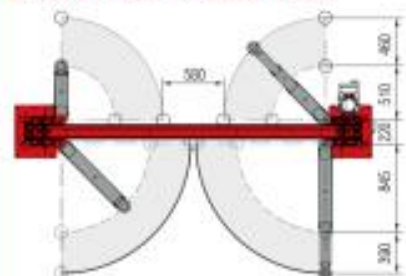

HYDROS 70.42LIK - 70.45LIKEX - 70.50LIK

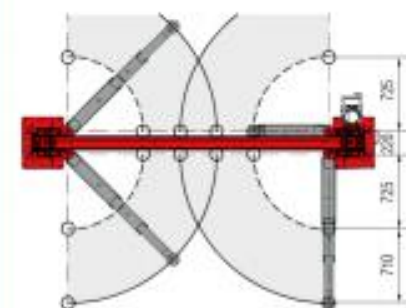

HYDROS 70.55LIK

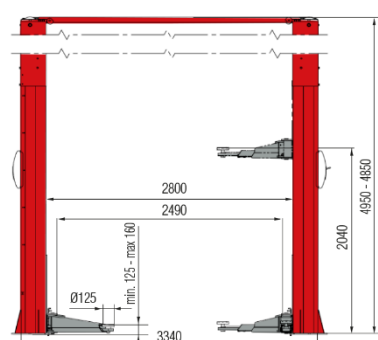

HYDROS 70.55LIK + S370A4

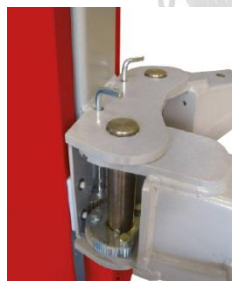
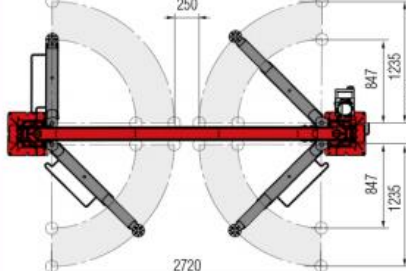
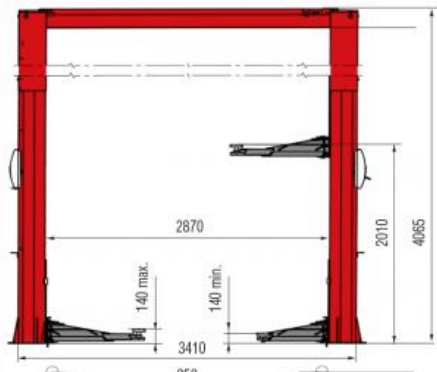
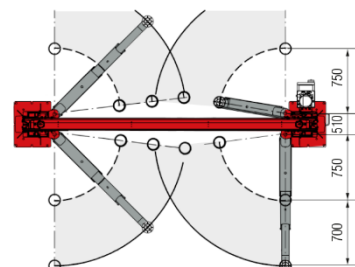
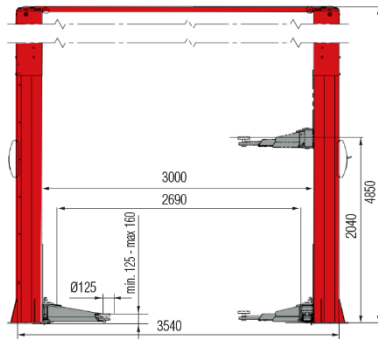

**JAKOŚĆ KOMPONENTÓW**

Lasery ciecizbrojei przy użyciu robota



**ŁATWA REGULACJA**



**ENERGOOSZCZĘDNE SILNIKI**

Specjalnie produkowane silniki o wysokiej efektywności.

# BUTLER a INNE PODNOŚNIKI

Gdy pojazd jest podnoszony, Wał tłokowy jest narażony uszkodzenie

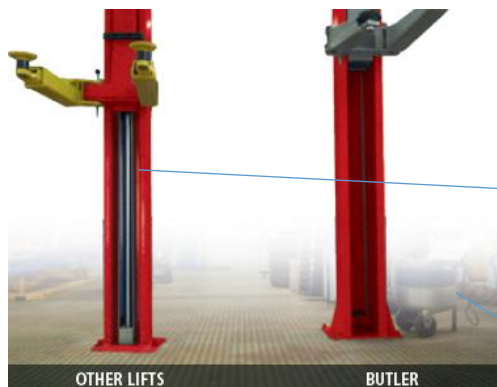

Tłok jest ukryty dla długiej żywotności i niskich koszty eksploatacji



BLOCZEK – narażony na zabrudzenia i wstrząsy

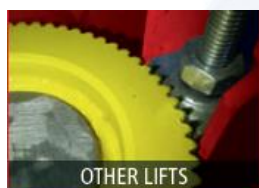

OTHER LIFTS



BUTLER



OTHER LIFTS



BUTLER

W przypadku zużytych zębatek , ramię może się przemieszczać wraz z samochodem

Dzięki stożkowej konstrukcji mechanizmu ułatwia blokowanie ramion

Brak możliwości regulowania wysokości punktu podparcia

Bardzo niska guma , możliwość regulacji wysokości podparcia

BLOCZEK – chroniony wewnątrz ramion kolumny

## BEZPIECZEŃSTWO

Mechaniczny zatrząsk bezpieczeństwa z automatycznym włączeniem Zapewnienie maksymalnego bezpieczeństwa gdy podnośnik znajduje się w pozycji stojącej.



## AUTOMATYCZNA

Automatyczne blokowanie ramion podczas podnoszenia i automatyczne odblokowanie gdy ramiona opadają na podłogę.

## SYNCHRONIZACJA

Kable zsynchronizowane w dwóch kolumnach

## ELASTYCZNA

REGULOWANA WYSOKOŚĆ





## Wykonanie specjalne VAR xxx / T

Pojedyńcze podnoszenie / opuszczanie sterowania

Pneumatyczne zwolnienie urządzeń blokujących

Jednostka sterowania w górnej części kolumny.

### OPCJONALNIE



#### S370A5(2 szt)

Komplet zabezpieczający kolumnę



#### S370A3(2 szt)

Zestaw wsporników dystansowych

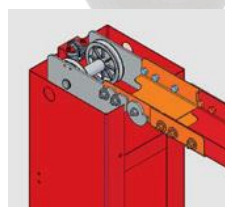

#### S370A4 (200mm)

Rozszerzenie szerokości

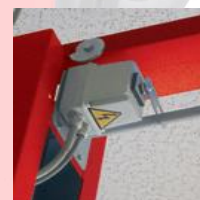

#### S370A20

Przełączniki z napędem BAR

### OPCJONALNIE

K, LIK , KEX, LIKEX

#### S224A3

H= 80 mm



#### S224A4

H= 140 mm



#### S224A18

H= 200 mm



DLA FIAT DUCATO, PEUGEOT BOXER  
CITROEN JUMPER

### S224A3,A224A4,S3700A18

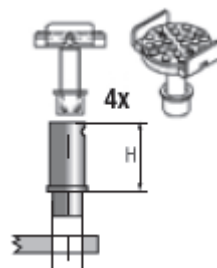

#### S370A19

Adaptery ramy

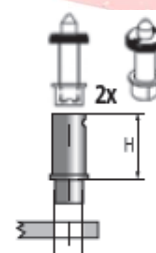

DLA MERCEDES SPRINTER ,  
VW LT+ CRAFTER

