

MADE IN ITALY

**Butler**

**Karakter<sup>LL</sup>**

KARACTER.LL  
KARACTER.LLFI



MONTAŻOWNICA

MONTAŻOWNICA AUTOMATYCZNA

BEZ DŹWIGNI MOCOWANIA



Poziome ustawienie narzędzi odbywa się za pomocą dwóch uchwytów ergonomicznie wyposażonych w pneumatyczny przycisk zwalniający



- A. Pionowa dźwignia sterowania rolką
- B. Rolkowy przycisk sterowania ruchem
- C. Pionowa dźwignia sterowania głowicą narzędzia

**KARACTER.LLFI**  
**+ PLUS99LL**  
**+G1000A146**  
**+G1000A151**

Szybka i jednoczesna regulacja rolek

**MONTAŻ**

**DEMONTAŻ**

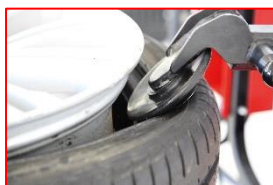

Narzędzie wykonane z odpornego na zarysowania materiału, nie uszkadzające felgi ani opony podczas pracy

### INVE MOTOR

Prędkość regulowana według potrzeb operatora.  
Przetwornica wyposażona w automatyczny ogranicznik aby chronić oponę.

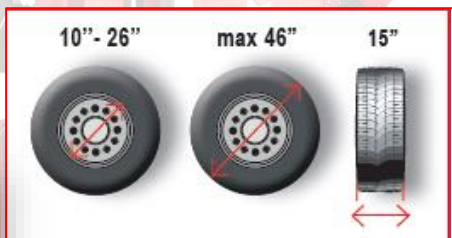

Dodatkowa tarcza z trzema regulowanymi wysokościami



G1000A151  
Zbijak boczny (opcjonalnie)



G1000A140

Przyrząd klinowy pozwalający obniżyć / przytrzymać oponę typu run flat



G1000A84

Ośłona stożka



G1000A81

Zabezpieczenie gumowe stołu



Nakrętka szybkomocująca

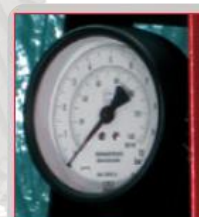

Manometr



G1000A86

Lustro



Tulejka redukcyjna



Flansza stożkowa dla felg o dużym otworze centrującym

## Opcjonalnie

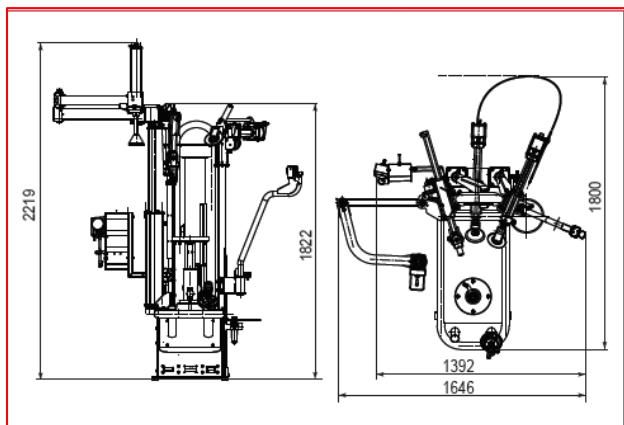

G1000A137

Uniwersalny stożek  
centrujący, nadający się  
również do felg  
odwróconych



F.I. VERSION

ET VERSION

Inflator

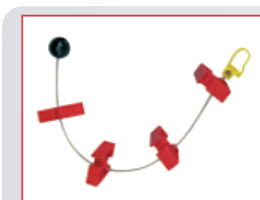

G1000A36

Kliny obniżające



G100A142

Górna głowica  
montażowa



PLUS 99LL

BGN2 99LL



G1000A81K(10szt)

Zabezpieczenie gumowe stołu



G1000A151



G1000A146

Podnośnik

Dane techniczne	
Obsługiwane koła	10-26"
Waga	315 kg
Napięcie	1ph 200/265V , 50/60 Hz
Max średnica koła	1168mm(68")
Moment obrotowy	1200 Nm
Silnik	1,5Kw inwerter +0,75 Kw motor
Zasilanie powietrzem	8-10 bar