

PC 040

PC 240

PC 040

PC 240



Urządzenie posiada stopkę montażową wykonaną ze specjalnego tworzywa chroniącego felgi aluminiowe



Szybki dostęp do podzespołów, w celu łatwej konserwacji



W konfiguracji FI wyposażona jest w inflator obsługiwany za pomocą dodatkowego pedała

OPCJONALNIE



PLUS 91N

Przystawka do opon niskoprofilowych i Typu RunFlat



G800A96

Manometr do pompowania kół CE

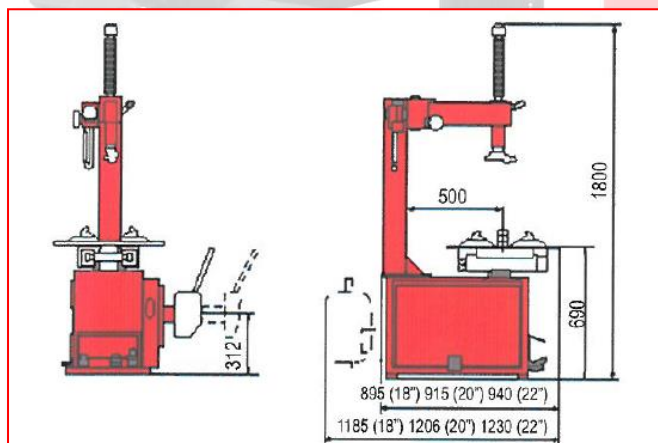

OCHRONA SZCZĘK I ZBIJAKA G800A5 - 18"
G800A98 - 20" - 22"
(4 X KIT)



G800A8 (2 X KIT)
G800A8K (10 X KIT)



G800A11K
(5 X KIT)

PC 040.18

PC 240.20

PC 240.22

PC 240.18

PC 240.20FI

PC 240.22FI

Wewnętrzne mocowanie

12"/20,5"

12"/22,5"

13"/24,5"

Zewnętrzne mocowanie

10"/18"

10"/20"

11"/22"

Max średnica koła

1030 mm (40,5")

Max szerokość koła

12"

Siła zbijaka

3600 kg (8000 lbs)

Silnik elektryczny

0,55 kW

Prędkość obrotowa

7,3 rpm

Max. moment obrotowy stołu (Nm)

1200 Nm (885 Ft/L lbs)